

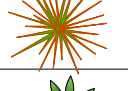

QUADRO DE VEGETAÇÃO				
	SÍMBOLO	NOME	QUANTIDADE	DISTANCIAMENTO
ARBUSTO E PALMEIRAS	ARB-01	 Minixória	28 UNIDADES	VARIÁVEL
	ARB-02	 Dracena Vermelha	06 UNIDADES	VARIÁVEL
	ARB-03	 Palmeira Fenix	02 UNIDADES	VARIÁVEL
	ARV-01	 Árvore Ornamental	02 UNIDADES	VARIÁVEL



PREFEITURA MUNICIPAL CAMPO DO BRITO
CNPJ: 11.266.975/0001-82

MARCELO RODRIGO COSTA GUIMARÃES 2716011168/D-SE
ENGENHEIRO RESPONSÁVEL DATA CREA VISTO S

IKARO S. BOMFIM 2708720899/TD-SE
TÉCNICO RESPONSÁVEL DATA CREA VISTO S

PREFEITURA MUNICIPAL CAMPO DO BRITO
PROPRIETÁRIO

PRAÇA VICENTE DA CRUZ

POVOADO - CAMPO DO BRITO/SE

DATA 03/2021	PROJETO PROJETO ARQUITETONICO	NOME DO ARQUIVO: CMP_PRAÇA_VICENTE_RO		
ESCALA 1/100	PLANTA PLANTA BAIXA LOCAÇÃO	REV 00	BLOCO -	FOLHA 02/04

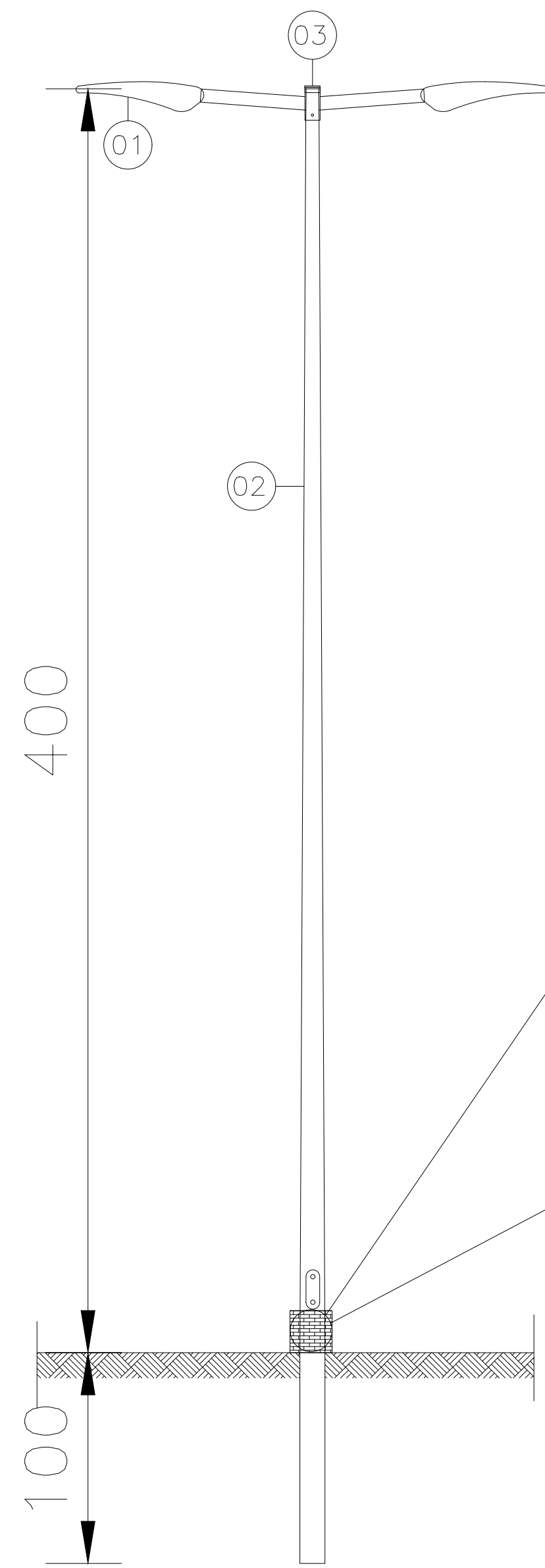
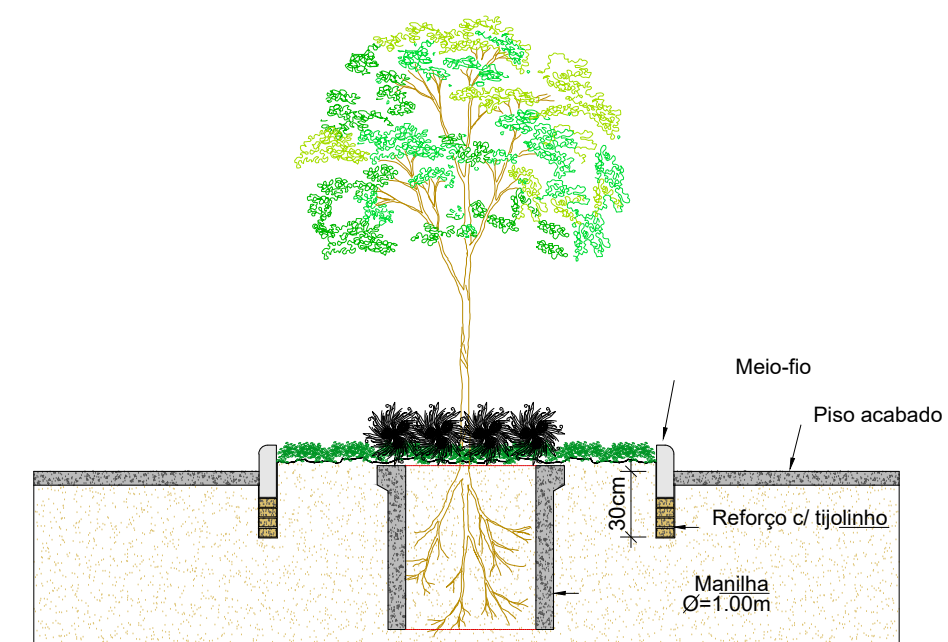
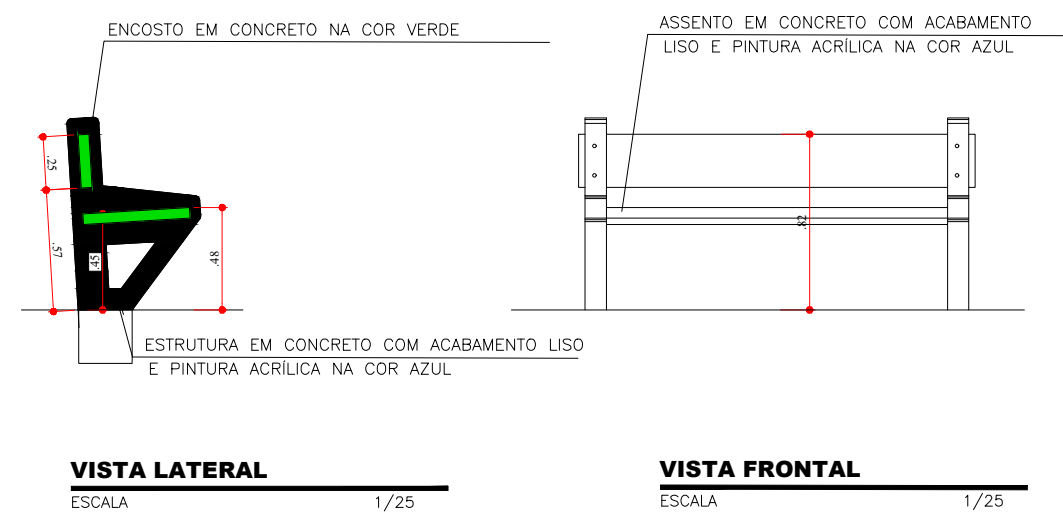
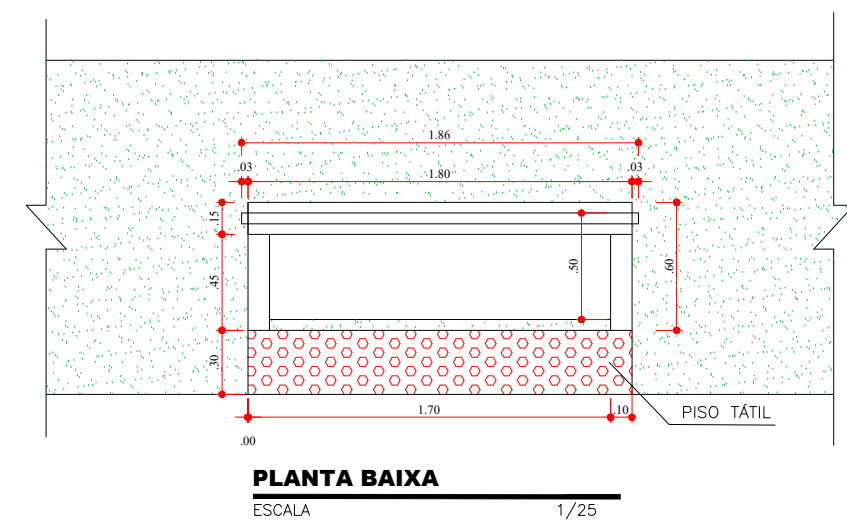

LEGENDA

- 01 - LUMINÁRIA VIÁRIA FACHO ASSIMÉTRICO
- 02 - POSTE DE AÇO CÔNICO RETO
- 03 - SUPORTE DUPLO PARA LUMINÁRIA EM POSTE Ø60mm

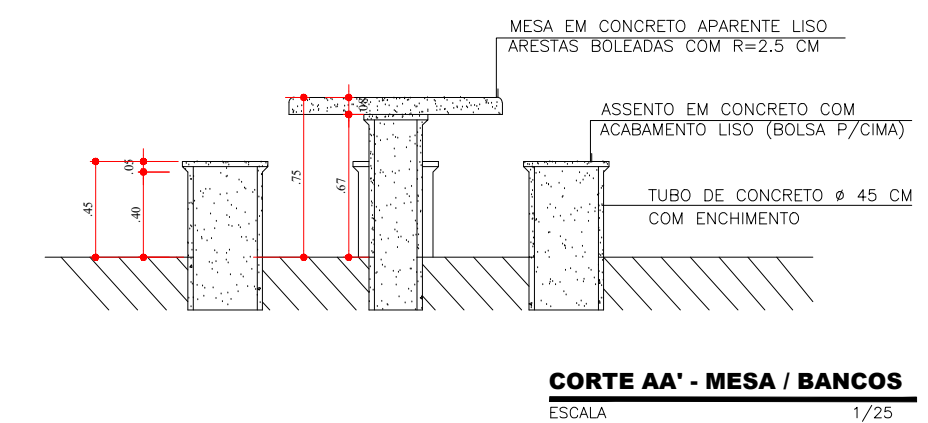
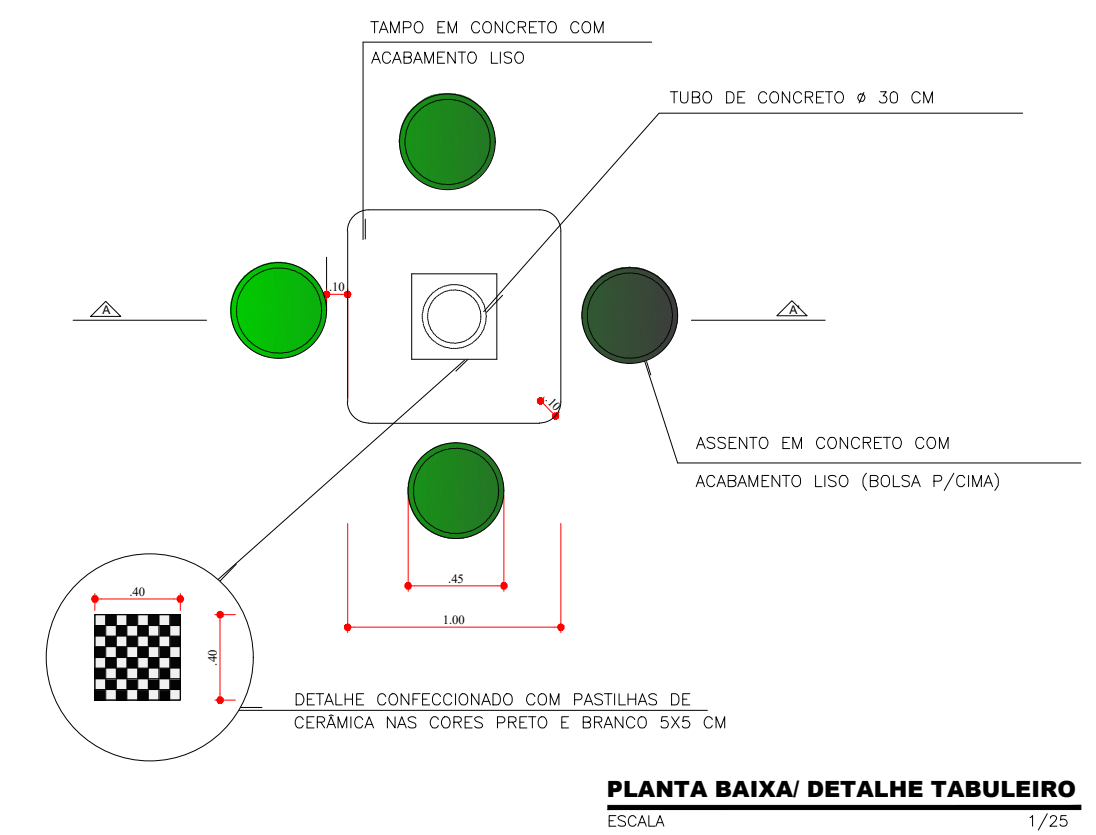
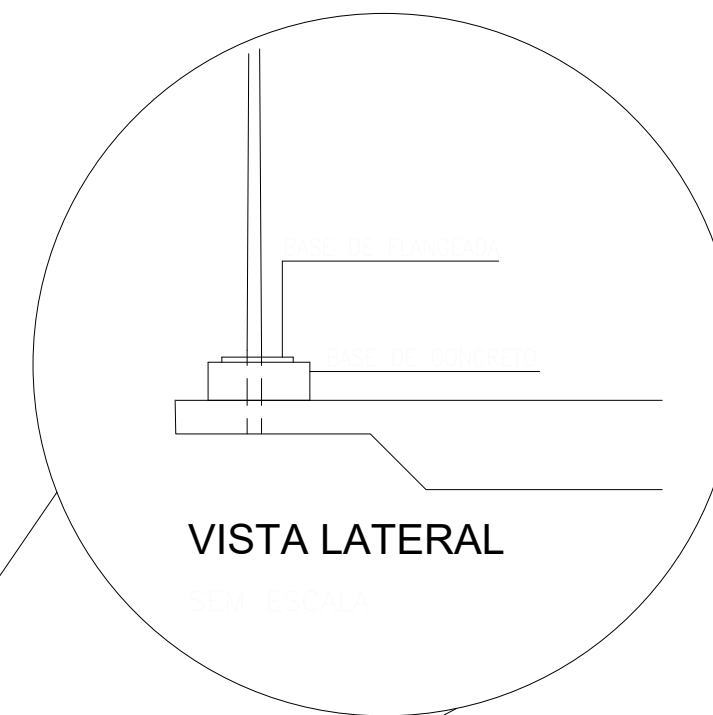

POSTE ALTO - VISTA

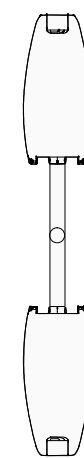



PREFEITURA MUNICIPAL CAMPO DO BRITO
CNPJ: 11.266.975/0001-82

MARCELO RODRIGO COSTA GUIMARÃES 2716011168/D-SE
ENGENHEIRO RESPONSÁVEL

DATA CREA VISTO

IKARO S. BOMFIM 2708720899/TD-SE
TÉCNICO RESPONSÁVEL

DATA CREA VISTO

PREFEITURA MUNICIPAL CAMPO DO BRITO
PROPRIETÁRIO

PRAÇA VICENTE DA CRUZ

POVOADO - CAMPO DO BRITO/SE

DATA 03/2021	PROJETO PROJETO ARQUITETONICO	NOME DO ARQUIVO: CMP_PRAÇA_VICENTE_RO		
ESCALA 1/50	PLANTA DETALHES CONSTRUTIVOS 01	REV 00	BLOCO -	FOLHA 03/04

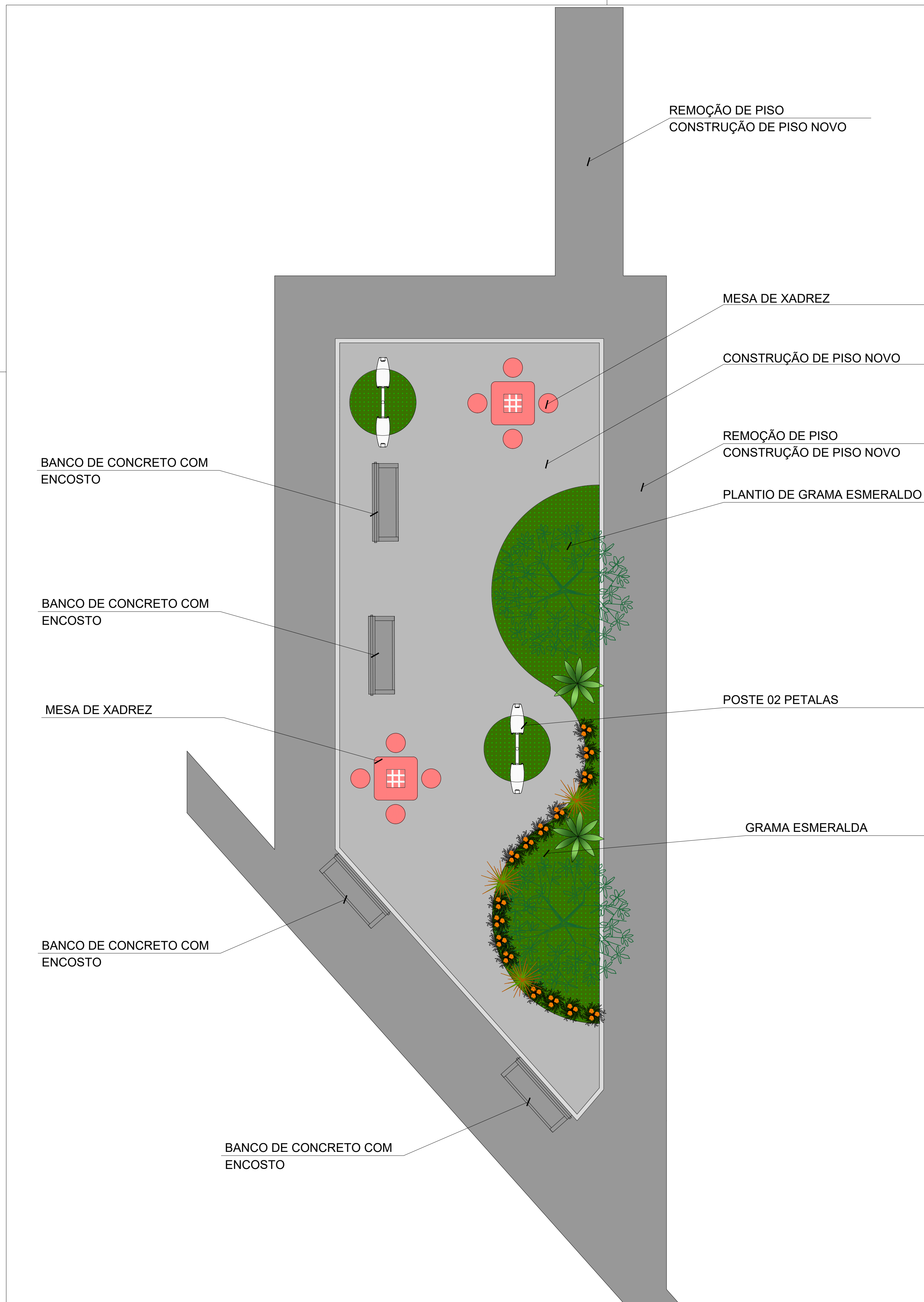

QUADRO PAVIMENTAÇÃO	
SÍMBOLO	TIPO
	Concreto Desempolado na Cor Natural
	Gramma esmeralda



PLANTA DE LOCALIZAÇÃO



PREFEITURA MUNICIPAL CAMPO DO BRITO
CNPJ: 11.266.975/0001-82

MARCELO RODRIGO COSTA GUIMARÃES
ENGENHEIRO RESPONSÁVEL

2716011168/D-SE
DATA CREA VISTO

IKARO S. BOMFIM
TÉCNICO RESPONSÁVEL

2708720899/TD-SE
DATA CREA VISTO

PREFEITURA MUNICIPAL CAMPO DO BRITO
PROPRIETÁRIO

PRAÇA FUNDO DA ESCOLA

POVOADO - CAMPO DO BRITO/SE

DATA	03/2021	PROJETO	PROJETO ARQUITETONICO		NOME DO ARQUIVO:	CMP_PRAÇA_F.ESCOLA_RO
ESCALA	1/100	PLANTA	PLANTA BAIXA LAYOUT		REV	00
			BLOCO	-	FOLHA	01/04

PRAÇA FUNDO DA ESCOLA

CRONOGRAMA FÍSICO-FINANCEIRO DO EMPREENDIMENTO

PREFEITURA MUNICIPAL CAMPO DO BRITO
 RUA PADRE VIEIRA DE MENEZES CENTRO - CNPJ :
 13.134.614/0001-08

Cod. Empreendimento: 00021
 BDI: 23,38%
 Ref : Outubro/2020-1 Moeda : R\$

ITEM	SERVIÇOS	(%)	VALOR	1º MÊS		2º MÊS							
				(%)	VALOR	(%)	VALOR	(%)	VALOR	(%)	VALOR	(%)	VALOR
01	CONSTRUÇÃO DE PRAÇA	100	28.246,64	60,11	16.978,50	39,89	11.268,14						
TOTAL SIMPLES =====>		100,00	28.246,64	60,11	16.978,50	39,89	11.268,14						
TOTAL ACUMULADO =====>		100,00	28.246,64	60,11	16.978,50	100,00	28.246,64						

PREFEITURA MUNICIPAL CAMPO DO BRITORUA PADRE VIEIRA DE MENEZES CENTRO - CNPJ :
13.134.614/0001-08

Empreendimento: 00021 - PRAÇA FUNDO DA ESCOLA

PLANILHA DE B.D.I.

Ref : Outubro/2020-1 Moeda : R\$

ITEM	DESCRIÇÃO	UNID	PERC
01	AC - Administração Central	%	3,80%
02	S - Seguro e Garantia	%	0,32%
03	R - Risco	%	0,50%
04	DF - Despesas Financeiras	%	1,02%
05	L - Lucro	%	6,64%
06	I - TRIBUTOS		8,65%
06.001	- PIS	%	0,65%
06.002	- COFINS	%	3,00%
06.003	- ISS (1,4% a 5%)	%	5,00%
TOTAL DO BDI :			23,38%

$$BDI = \left[\left(\frac{\left(\left(\left(1 + \left(\frac{AC}{100} + \frac{S}{100} + \frac{R}{100} \right) \right) \left(1 + \frac{DF}{100} \right) \left(1 + \frac{L}{100} \right) \right) \right)}{\left(1 - \frac{I}{100} \right)} \right) - 1 \right] \times 100$$

PREFEITURA MUNICIPAL CAMPO DO BRITO
 RUA PADRE VIEIRA DE MENEZES CENTRO - CNPJ :
 13.134.614/0001-08

PLANILHA DE ENCARGOS SOCIAIS HORISTA
 Cod. Empreendimento: 00021
 PRAÇA FUNDO DA ESCOLA
 Ref : Outubro/2020-1 Moeda : R\$

ITEM	DESCRIÇÃO	UNID	FÓRMULA	VALOR TOTAL
A	ENCARGOS INSTITUCIONAIS			36,80
A1	PREVIDÊNCIA SOCIAL - INSS	%		20,00
A2	SESI	%		1,50
A3	SENAI	%		1,00
A4	INCRA	%		0,20
A5	SEBRAE	%		0,60
A6	SALÁRIO EDUCAÇÃO	%		2,50
A7	SEGURO CONTRA ACIDENTES DE TRABALHO	%		3,00
A8	FGTS	%		8,00
A9	SECONCI-SE	%		0,00
B	ENCARGOS TRABALHISTAS			43,46
B1	REPOUSO SEMANAL REMUNERADO	%		17,86
B10	FERIADOS	%		3,93
B2	AUXÍLIO ENFERMIDADE	%		0,87
B3	DÉCIMO-TERCEIRO SALÁRIO	%		10,74
B4	LICENÇA PATERNIDADE	%		0,07
B5	FALTAS JUSTIFICADAS	%		0,72
B6	DIAS DE CHUVAS - FONTE SINAPI	%		1,44
B7	AUXÍLIO ACIDENTE DE TRABALHO	%		0,11
B8	FÉRIAS GOZADAS	%		7,69
B9	SALÁRIO MATERNIDADE	%		0,03
C	ENCARGOS INDENIZATÓRIOS			14,39
C1	AVISO PRÉVIO INDENIZADO	%		4,73
C2	AVISO PRÉVIO TRABALHADO	%		0,11
C3	FÉRIAS INDENIZADAS	%		5,31
C4	DEPÓSITO RESCISÃO SEM JUSTA CAUSA	%		3,84
C5	INDENIZAÇÃO ADICIONAL	%		0,40
D	INCIDÊNCIAS OU EFEITOS			16,41
D1	REINCIDÊNCIA DE GRUPO A SOBRE GRUPO B	%		15,99
D2	REINCIDÊNCIA DE GRUPO A SOBRE AVISO PRÉVIO TRABALHADO E REINCIDÊNCIA DO FGTS SOBRE AVISO PRÉVIO INDENIZADO	%		0,42
VALOR TOTAL DO ENCARGO SOCIAL :				111,06%

PREFEITURA MUNICIPAL CAMPO DO BRITO
 RUA PADRE VIEIRA DE MENEZES CENTRO - CNPJ :
 13.134.614/0001-08

ITEM	DESCRIÇÃO	UNID	FÓRMULA	VALOR TOTAL
A	Encargos Institucionais - Encargos Sociais Básicos			36,80
A01	Previdência Social - INSS	%		20,00
A02	SESI	%		1,50
A03	SENAI	%		1,00
A04	INCRA	%		0,20
A05	SEBRAE	%		0,60
A06	Salário Educação	%		2,50
A07	Seguro Contra Acidentes do Trabalho	%		3,00
A08	FGTS	%		8,00
A09	SECONCI-SE	%		0,00
B	Encargos Trabalhistas			15,70
B01	Auxílio Enfermidade	%		0,67
B02	Décimo Terceiro salário	%		8,33
B03	Licença Paternidade	%		0,06
B04	Faltas Justificadas	%		0,56
B05	Acidente de Trabalho	%		0,08
B06	Férias Gozadas	%		5,97
B07	Salário Maternidade	%		0,03
C	Encargos Indenizatórios			11,17
C01	Aviso Prévio Indenizado	%		3,67
C02	Aviso Prévio Trabalhado	%		0,09
C03	Férias Indenizadas	%		4,12
C04	Depósito Rescisão sem Justa Causa	%		2,98
C05	Indernização Adicional	%		0,31
D	Incidências ou Efeitos			6,11
D01	Reincidência de Grupo A sobre Grupo B	%		5,78
D02	Reincidência de Grupo A sobre Aviso Prévio Trabalhado e Reincidência do FGTS sobre Aviso Prévio Indenizado	%		0,33
VALOR TOTAL DO ENCARGO SOCIAL HORISTA:				69,78%

ITEM	DESCRIÇÃO	UN	QTD	PREÇO UNIT	VALOR TOTAL	(%)
01	CONSTRUÇÃO DE PRAÇA				28.246,64	100,00
01.01	SERVIÇOS PRELIMINARES				2.746,45	9,74
01.01.001	Demolição manual de piso cimentado sobre lastro de concreto - Rev 01	m2	72,52	23,53	1.706,40	6,06
01.01.002	Locação de serviços de pavimentação	m2	162,00	1,76	285,12	1,01
01.01.003	Placa de obra em lona com impressão digital 1,50 x 2,00m, inclusive estrutura em metalon 20 x 20cm e escoramento, instalada	un	1,00	754,93	754,93	2,67
01.02	PAVIMENTAÇÃO				11.311,19	40,04
01.02.001	Lona plástica preta	m2	187,53	5,11	958,28	3,39
01.02.002	Execução de passeio (calçada) ou piso de concreto com concreto moldado in loco, usinado, acabamento convencional, não armado. af_07/2016	m3	13,12	596,42	7.825,03	27,70
01.02.003	Fornecimento e assentamento de juntas plásticas para pisos 27 x 3mm	m	90,00	7,25	652,50	2,31
01.02.004	Meio-fio de concreto simples, sobre base de concreto simples e rejuntado com argamassa de cimento e areia traço 1:3	m	44,69	32,23	1.440,36	5,10
01.02.005	Grama esmeralda em placas, fornecimento e plantio	m2	24,33	17,88	435,02	1,54
01.03	PINTURA PISO E CANTEIROS				3.015,48	10,67
01.03.001	Pintura acrilica em piso cimentado duas demaos	m2	187,53	16,08	3.015,48	10,67
01.04	REDE ELÉTRICA				8.032,24	28,43
01.04.001	Poste de aço galvanizado cônico contínuo reto, diâmetro superior 60mm, diâmetro da base 115mm, altura total 5m, Conipost ref. Série 0005/classe 60 da Conipost ou similar	un	2,00	1.121,82	2.243,64	7,94
01.04.002	Luminária para iluminação pública de avenidas, fechada, completa, para lâmpada vapor de sódio 150w, inclusive reator, ref:CW-400 Tecnolux, exclusive poste	un	4,00	513,54	2.054,16	7,27
01.04.003	Cabo de cobre flexível isolado, seção 4mm², 450/ 750v / 70°C	m	400,00	8,09	3.236,00	11,46
01.04.004	Base em concreto para poste	un	2,00	249,22	498,44	1,76
01.05	MOBILIÁRIO URBANO				1.896,26	6,71
01.05.001	Banco de concreto com encosto largura = 30cm	un	2,00	215,92	431,84	1,53
01.05.002	Mesa de concreto polido fck=21 Mpa, com tabuleiro em pastilha cerâmica, base de tubo de concreto ø=0,30m e bancos em tubo de concreto ø=0,40m	un	2,00	732,21	1.464,42	5,18
01.06	PAISAGISMO E DIVERSOS				1.245,02	4,41
01.06.001	Plantio de árvore ornamental com altura de muda maior que 2,00 m e menor ou igual a 4,00 m. af_05/2018	un	2,00	132,58	265,16	0,94
01.06.002	Fornecimento e plantio de herbáceas ornamentais (minixória)	un	28,00	3,53	98,84	0,35
01.06.003	Planta - Dracena Vermelha h=1,00m, Fornecimento e plantio	un	6,00	36,74	220,44	0,78
01.06.004	Planta - Palmeira fênix (phoenix roebelenii), fornecimento e plantio	un	2,00	248,73	497,46	1,76
01.06.005	Pintura de meio fio (caiação)	m	44,69	3,65	163,12	0,58
Importa o presente orçamento em :					VALOR TOTAL DO EMPREENDIMENTO =====>>	28.246,64
(vinte e oito mil, duzentos e quarenta e seis reais e sessenta e quatro centavos)						

PREFEITURA MUNICIPAL CAMPO DO BRITO

RUA PADRE VIEIRA DE MENEZES CENTRO - CNPJ : 13.134.614/0001-08

RESUMO DO EMPREENDIMENTO**INFORMAÇÕES DO EMPREENDIMENTO**

Cod. Empreendimento: 00021

Desc Empreendimento: PRAÇA FUNDO DA ESCOLA

Prof. Resp.: IKARO BOMFIM

Operador Resp: orse

Referência: Outubro/2020-1

Prazo de Execução: 02 MESES

Encargo.: CALCULADO 111,0600%

B.D.I.: CALCULADO 23,3800%

COD	NOME E ENDEREÇO DA OBRA	QTD	VALOR UNIT	VALOR TOTAL	PREÇO/M ²	(%)
01	CONSTRUÇÃO DE PRAÇA , SEDE CAMPO DO BRITO-SE	1	28.246,64	28.246,64	16,94	100,00

Importa o presente empreendimento a quantia de :

(vinte e oito mil, duzentos e quarenta e seis reais e sessenta e quatro centavos)

VALOR TOTAL DO EMPREENDIMENTO ====>>

28.246,64

OBSERVAÇÕES DO EMPREENDIMENTO